



**Systemes d'obturation
pour puits et bouches
d'égouts**



Systemes d'obturation pour puits et bouches d'égouts

Types "étanchéité par poids propre"; conception lourde		3
Plaque pour bouches d'égouts BL/KMS-625	n° de gamme: 110 (NS), 120 (ES)	4
Plaque pour bouches d'égouts BL/KMS-830	n° de gamme: 111 (NS), 121 (ES)	6
Types "serrage par pression d'un ressort"		8
Plaque pour bouches d'égouts BL/KSP	n° de gamme: 140, 141 & 150, 151	9
Plaque pour bouches d'égouts BL/KSP-RS	n° de gamme: 140, 141 & 150, 151	11
Type "utilisation en permanence"		13
Couvercle d'insertion BL/SAP	n° de gamme: 160, 161 & 170,171	14
Accessoires complémentaires		16
Chariot de transport BL/TKN	n° de gamme: 180	17
Support pour deux plaques BL/STD	n° de gamme: 172	19
Tableau concernant la résistance des joints aux substances chimiques		21

Systemes d'obturation pour puits et bouches d'égouts

Types "étanchéité par poids propre"; conception lourde

- BL/KMS-625** – Construction lourde en forme carrée.
Système démontable, pour des bouches d'égouts normalisées selon
DIN.
- BL/KMS-830** – Construction lourde et circulaire.
Système démontable, pour des bouches d'égouts et puits circulaires
normalisés selon DIN.

Plaque pour bouches d'égouts BL/KMS-625

n° de gamme: 110(NS), 120(ES)

Plaque réalisant l'étanchéité par son propre poids

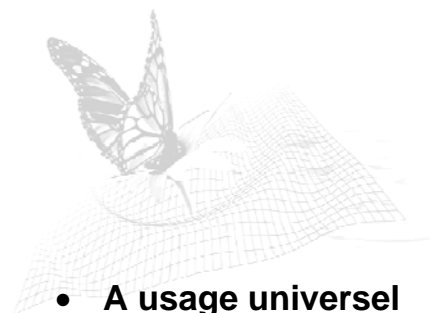

- **A usage universel**
- **Résistant aux passages de véhicules**
- **A construction lourde**

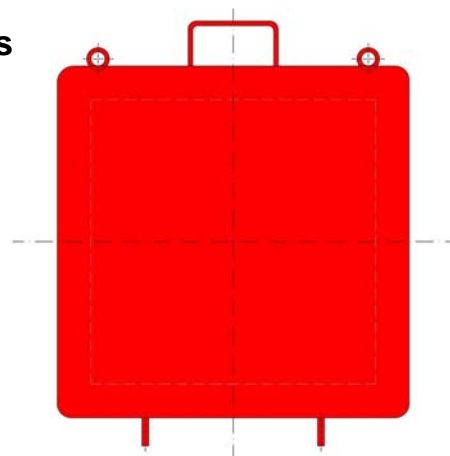

Dimensions:	
Type standard	env. 625 x 625 x 10 mm
Poids:	
Type standard	env. 32,5 kg

La plaque BL/KMS-625 fut conçue pour des bouches d'égouts rectangulaires normalisées. Elle résiste aux passages réitérés de véhicules légers (par exemple des motos, des voitures, des charriots élévateurs) et à plusieurs passages de poids très lourds, sans pour cela souffrir des dommages.

Le corps consiste en une plaque lourde en acier massive. Le poids d'env. 32,5 kg est nécessaire pour comprimer le joint spécial appliqué sur le pourtour du côté inférieur et pour rattraper les irrégularités du sol.

Pour faciliter un maniement aisé la plaque est pourvue des poignées. Afin d'assurer le transport en toute sécurité et en accord avec les prescriptions de préventions d'accidents, nous

vous recommandons d'acquérir le diable BL/TKN.

Le corps est fabriqué en acier normalisé, revêtu d'une première couche, avec finition laquée ou revêtement par poudre. Couleur standard : rouge trafic (RAL 3020).

Livraison en acier galvanisé ou en inox, sur demande.

Système recommandé pour des surfaces sans fentes ni fissures, offrant la possibilité de rattraper des irrégularités de sol jusqu'à 40mm. La solution appropriée aux sols en béton ou en goudron, préconisée par exemple pour des caniveaux, des bouches d'égouts normalisées selon DIN etc.

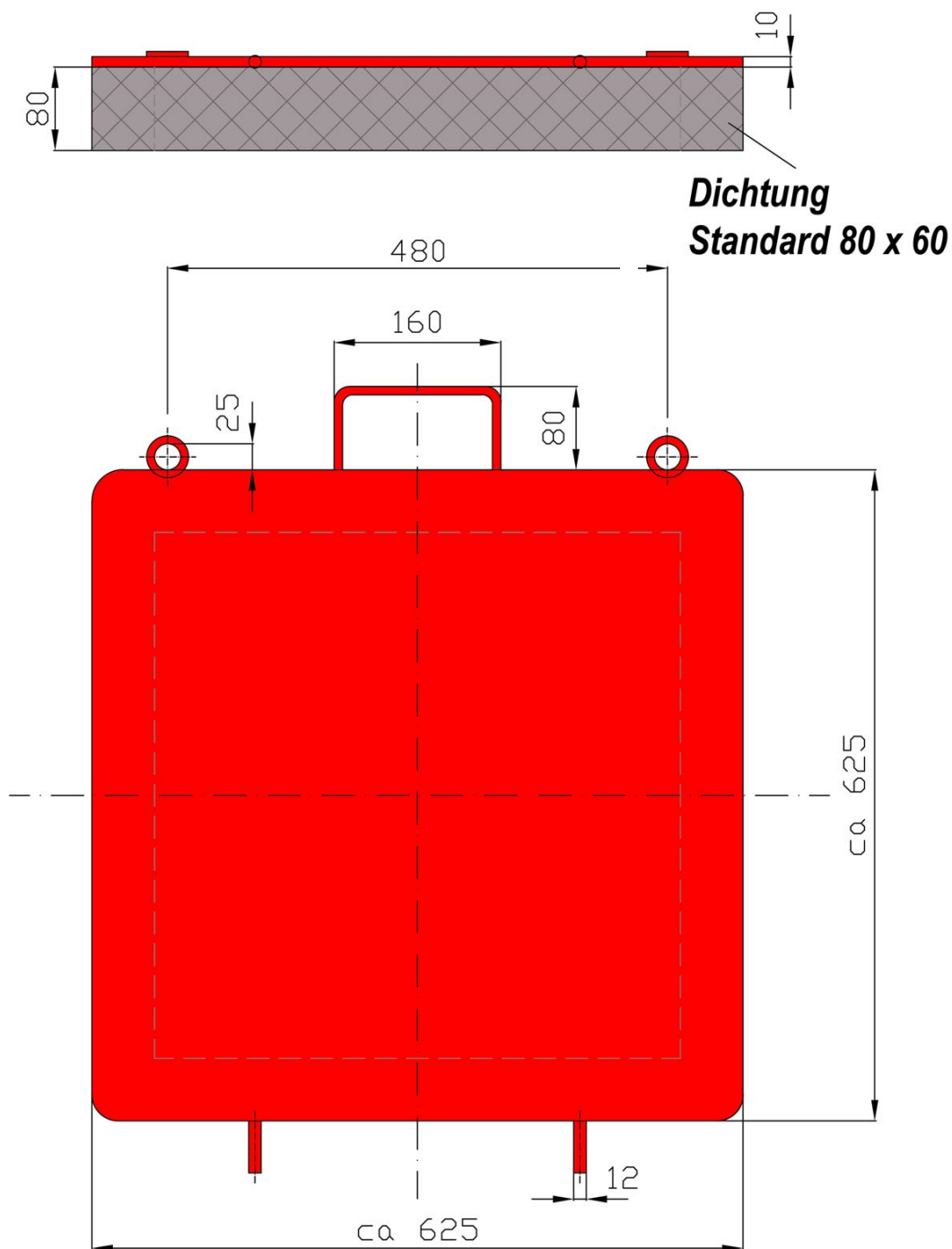

BL/KMS-625 (Plaque pour la fermeture étanche des bouches d'égouts. Conception démontable.)

Réalise l'étanchéité par son propre poids. Conception lourde. Plaque résistant aux passages de véhicules.

Dimensions: env. L x W x H = 625 x 625 x 10 mm

Poids: env. 32,5 kg

Plaque pour bouches d'égouts BL/KMS-830

n° de gamme: 111(NS), 121(ES)

Plaque réalisant l'étanchéité par son propre poids

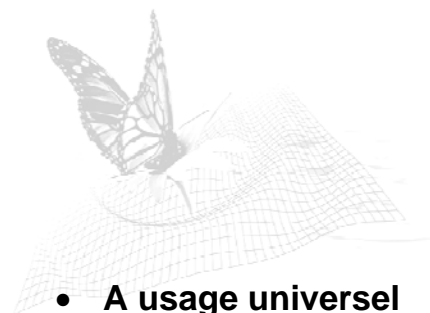

- **A usage universel**
- **Résistant aux passages de véhicules**
- **A construction lourde**

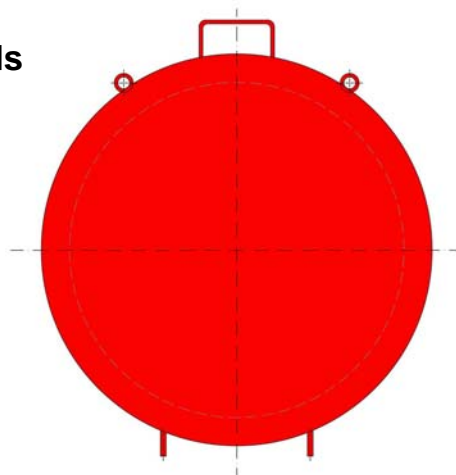

Dimensions:	
Type standard	env. Ø 830 x 8 mm
Poids:	
Type standard	env. 35,5 kg

La plaque BL/KMS-625 fut conçue pour des bouches d'égouts circulaires normalisées. Elle résiste aux passages réitérés de véhicules légers (par exemple des motos, des voitures, des charriots élévateurs) et à plusieurs passages de poids très lourds, sans pour cela souffrir des dommages.

Le corps consiste en une plaque lourde en acier massive. Le poids d'env. 32,5 kg est nécessaire pour comprimer le joint spécial appliqué sur le pourtour du côté inférieur et pour rattraper les irrégularités du sol.

Pour faciliter un maniement aisé la plaque est pourvue des poignées. Afin d'assurer le transport en toute sécurité et en accord avec les prescriptions de préventions d'accidents, nous

vous recommandons d'acquérir le diable BL/TKN.

Le corps est fabriqué en acier normal, revêtu d'une première couche, avec finition laquée ou revêtement par poudre. Couleur standard : rouge trafic (RAL 3020).

Livraison en acier galvanisé ou en inox, sur demande.

Système recommandé pour des surfaces sans fentes ni fissures, offrant la possibilité de rattraper des irrégularités de sol jusqu'à 40mm. La solution appropriée aux sols en béton ou en goudron, préconisée par exemple pour des caniveaux, des bouches d'égouts normalisées selon DIN etc.

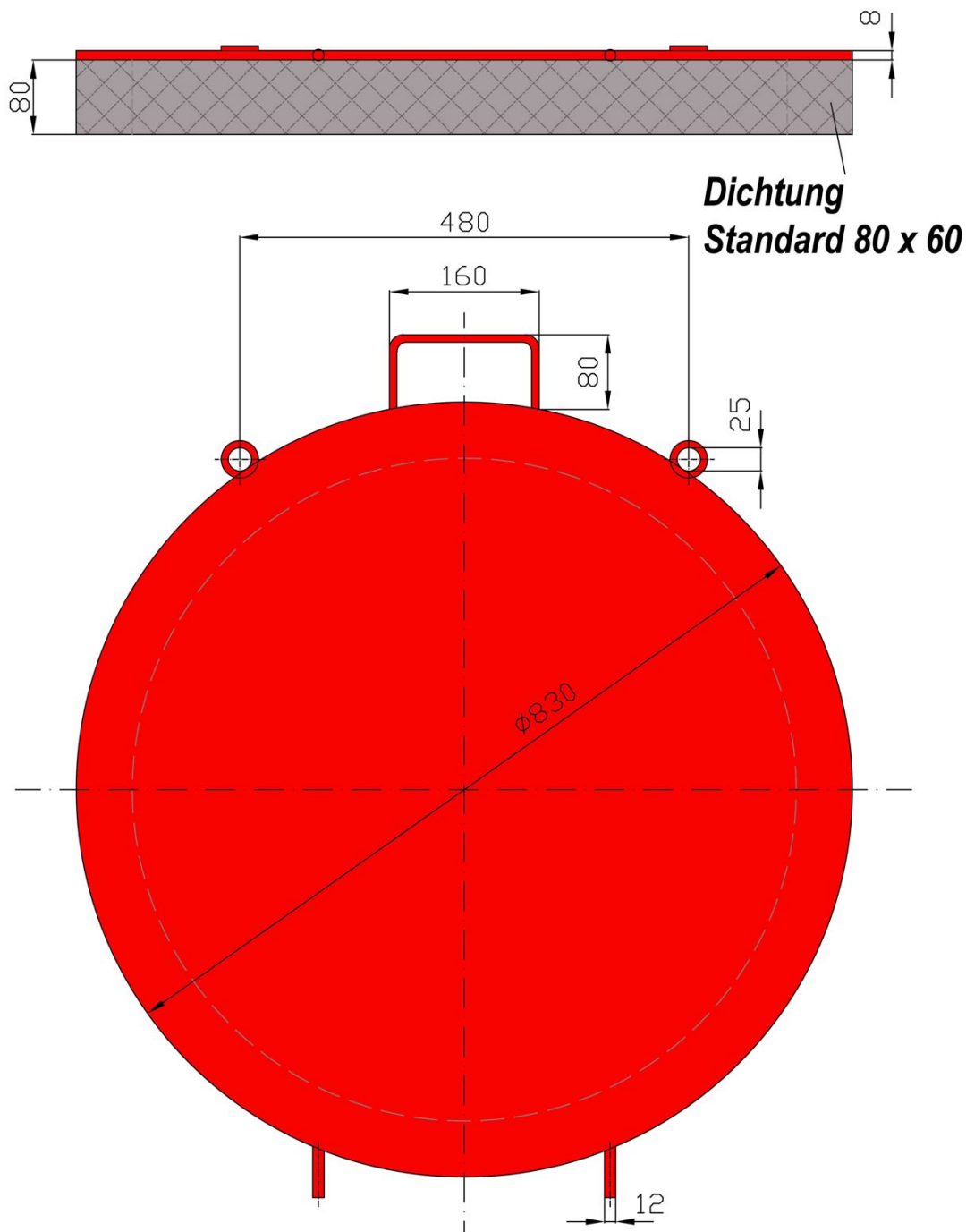

BL/KMS-830 (Plaque pour la fermeture étanche des bouches d'égouts. Conception démontable.)

Réalise l'étanchéité par son propre poids. Conception lourde. Plaque résistant aux passages de véhicules.

Dimensions: env. Ø 830 x 8 mm

Poids: env. 35,5 kg

Systemes d'obturation pour puits et bouches d'égouts

Types "serrage par pression d'un ressort"

- BL/KSP** – Construction légère en forme carrée ou circulaire, conçue pour les bouches d'égouts normalisées selon DIN. Serrage par force de ressort.

- BL/KSP-RS** – Construction légère. Plaque coudée particulièrement appropriée aux bouches d'égouts situées tout juste devant la bordure du trottoir.

Plaque pour bouches d'égouts BL/KSP

n° de gamme: 140, 141 & 150, 151

Construction légère.



- **A usage universel**
- **Système de serrage par pression d'un ressort**

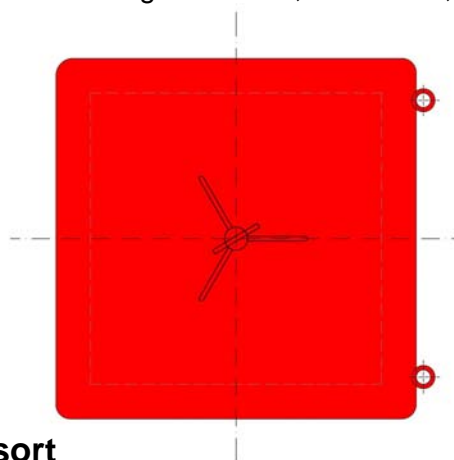

N° de gamme	140 (NS) 150 (ES)	141 (NS) 151 (ES)
Dimensions:		
Type standard	env. 625 x 400 x 350 x 3 mm	env. 625 x 625 x 350 x 3 mm
Poids:		
Type standard:	env. 9,0 kg	env. 12,5 kg

La plaque BL/KSP fut conçue pour des bouches d'égouts normalisées rectangulaires et carrées.

Avec un levier à ressort on exerce la force nécessaire pour presser la plaque parfaitement sur la grille. La pression du levier sert aussi à comprimer le joint spécial appliqué sur le pourtour du côté inférieur et à rattraper les irrégularités du sol.

Le corps consiste en une plaque en métal d'une épaisseur de 3 mm, avec un tube perpendiculairement soudé sur la plaque pour assurer le guidage du levier de retenue de pression.

La plaque peut être stockée en suspension murale ou en suspension sur un support.

Le corps est fabriqué en acier normal, revêtu d'une première couche, avec finition laquée ou revêtement par poudre. Couleur standard : rouge trafic (RAL 3020).

Livraison en acier galvanisé ou en inox, sur demande.

Système recommandé pour des surfaces sans fentes ni fissures, offrant la possibilité de rattraper des irrégularités de sol jusqu'à 40mm. La solution appropriée aux sols en béton ou en goudron, préconisée par exemple pour des caniveaux, des bouches d'égouts normalisées selon DIN etc.

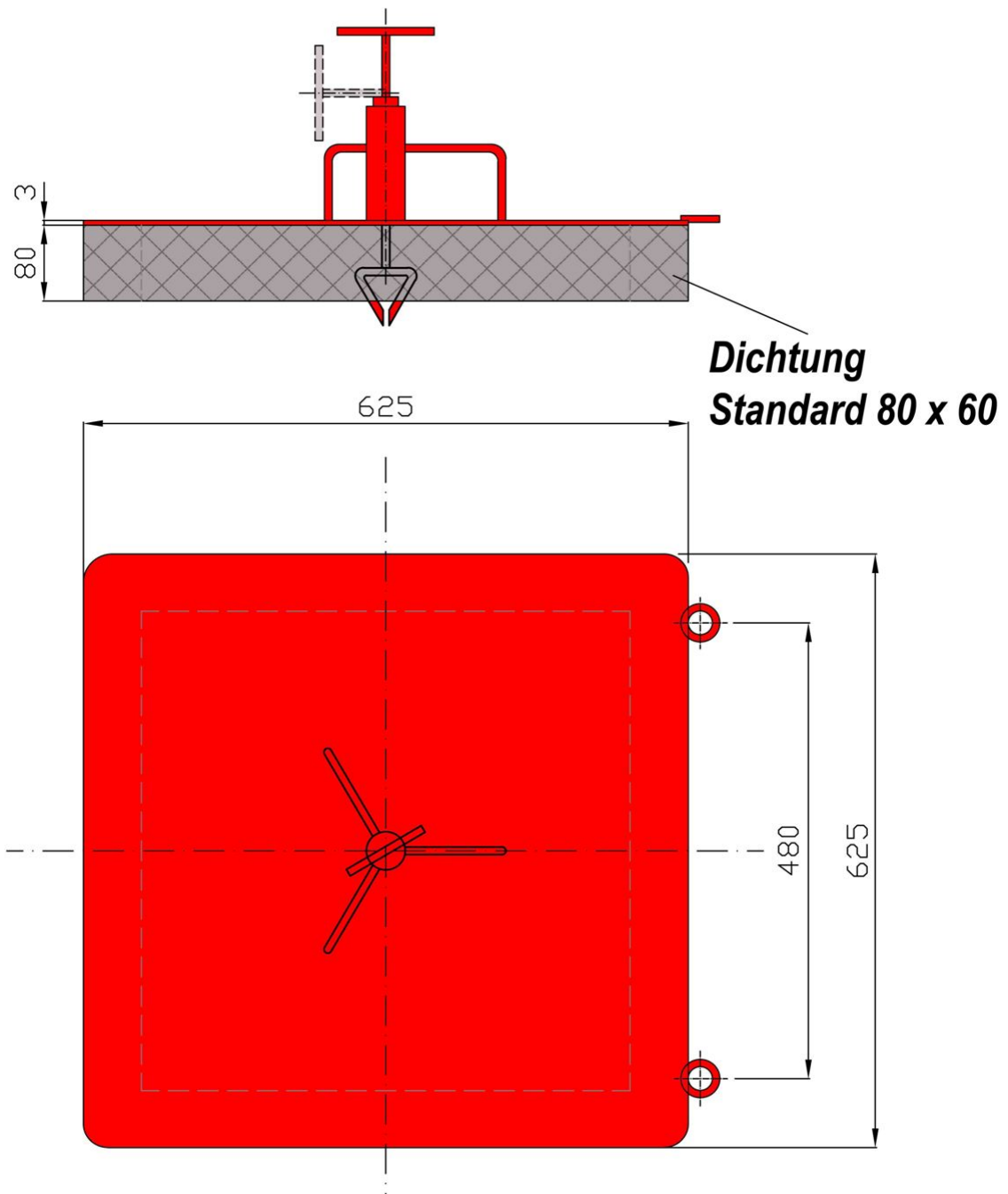

BL/KSP (Plaque pour la fermeture étanche des bouches d'égouts. Serrage par pression d'un ressort)

Etanchéité assurée par des croisillons qui s'engagent dans la grille de l'égout.

Dimensions: env. 625 x 625 x 350 x 3 mm
 625 x 400 x 350 x 3 mm

Poids: env. 12,5 kg
 env. 9,0 kg

Plaque pour bouches d'égouts BL/KSP-RS n° de gamme:143, 144 & 153, 154

Particulièrement appropriée aux bouches d'égouts situées tout juste devant la bordure du trottoir

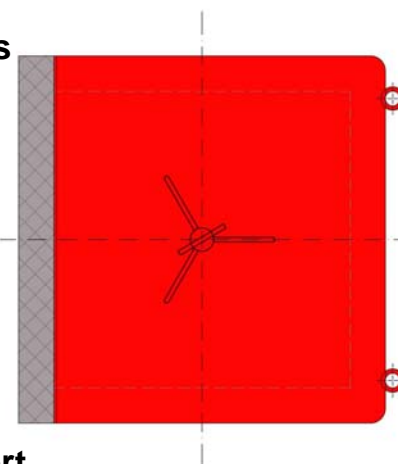

- **Plaque coudée**
- **Système de serrage par pression d'un ressort**

N° de gamme	143 (NS) & 153 (ES)	144 (NS) & 154 (ES)
Dimensions:		
Type standard	env. 625 x 340 x 80 x 350 x 3 mm	env. 625 x 565 x 80 x 350 x 3 mm
Poids:		
Type standard:	env. 10,0 kg	env. 13,5 kg

La plaque BL/KSP-RS fut conçue pour des bouches d'égouts normalisées rectangulaires et carrées, situées tout juste devant la bordure du trottoir ou dans un caniveau.

C'est une plaque coudée, en métal, d'une épaisseur de 3 mm, avec un tube perpendiculairement soudé sur la plaque pour assurer le guidage du levier de retenue de pression.

Avec ce levier à ressort on exerce la force nécessaire pour presser la plaque parfaitement sur la grille. La pression du levier sert aussi à comprimer le joint spécial appliqué sur le pourtour du côté inférieur et à rattraper les irrégularités du sol.

La plaque peut être stockée en suspension murale ou en suspension sur un support.

Le corps est fabriqué en acier normal, revêtu d'une première couche, avec finition laquée ou revêtement par poudre. Couleur standard : rouge trafic (RAL 3020).

Livraison en acier galvanisé ou en inox, sur demande.

Système recommandé pour des surfaces sans fentes ni fissures, offrant la possibilité de rattraper des irrégularités de sol jusqu'à 40mm. La solution appropriée aux sols en béton ou en goudron, préconisée par exemple pour des caniveaux, des bouches d'égouts normalisées selon DIN etc.

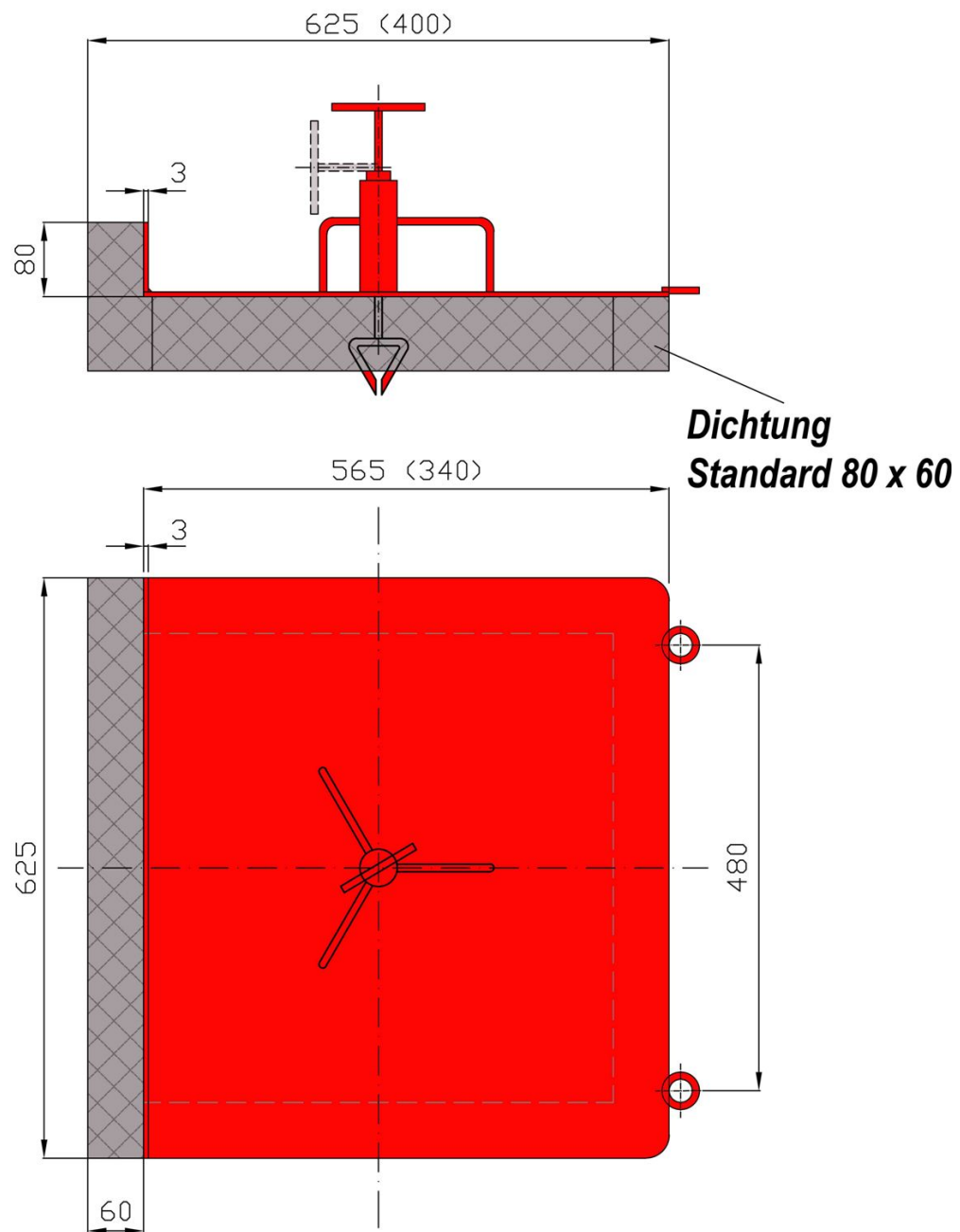

BL/KSP-RS (Plaque pour la fermeture étanche des bouches d'égouts. Serrage par pression d'un ressort)

Particulièrement appropriée aux bouches d'égouts situées tout juste devant la bordure du trottoir.

Etanchéité assurée par des croisillons qui s'engagent dans la grille de l'égout.

Dimensions: env. 625 x 565 x 80 x 350 x 3 mm

625 x 340 x 80 x 350 x 3 mm

Poids: env. 13,5 kg / env. 10,0 kg

Systemes d'obturation pour puits et bouches d'égouts

Type "utilisation en permanence"

BL/SAP

- Couvercle d'insertion en construction lourde, conçu pour l'utilisation en permanence.

Couvercle d'insertion BL/SAP

n° de gamme: 160, 161, 170, 171

A usage universel



- **Construction lourde**
- **Plaque circulaire d'une pièce**
- **Pour l'utilisation en permanence**

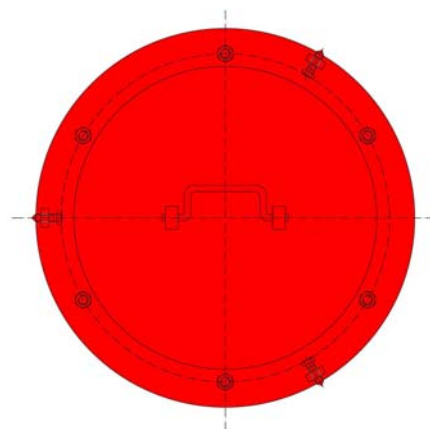

N° de gamme	160 (NS) + 170 (ES)	161 (NS) + 171 (ES)
Dimensions:		
Type standard	env. Ø 480–530 mm	env. Ø 580–630 mm
Dimensions spéciales sur demande.		
Poids:		
Type standard	env. 15–25 kg	
Dimensions spéciales sur demande.		

Avec le couvercle d'insertion BL/SAP nous vous offrons la solution parfaite pour protéger des bouches d'égouts circulaires et des regards urbaines contre les afflux d'eau.

En cas des travaux d'inspection on peut aisément quitter le couvercle et ensuite le poser de nouveau. Le joint peut être échangé.

Le corps de barrage est fait d'un disque d'embase en acier massif, fait d'une pièce, et d'un contre-anneau adapté au diamètre. Entre le disque d'embase et le contre-anneau se trouve un joint spécial. Après avoir fixé le système dans le regard le disque et le contre-anneau sont boulonnés l'un contre l'autre. Par

conséquence le joint est pressé contre la paroi et assure la fermeture étanche du regard.

Le corps de barrage standard est fabriqué en inox pas laqué et peut être utilisé à l'intérieur et à l'extérieur. Fabrication en acier normal, revêtu d'une première couche. Finition laquée ou revêtement par poudre sur demande, mais seulement recommandés pour des secteurs intérieurs secs.

Système appropriée aux bouches d'égouts circulaires et des regards, sans fentes ni fissures. Peut être utilisé aussi bien verticalement qu'horizontalement.

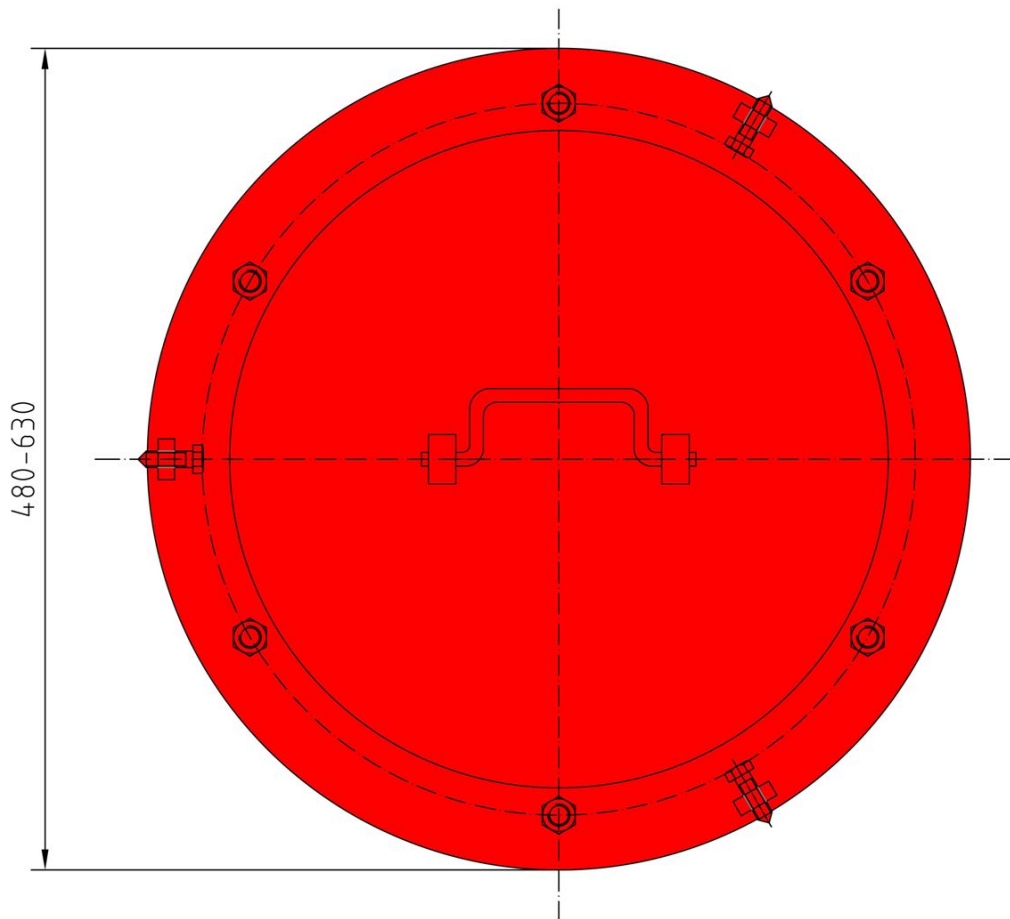
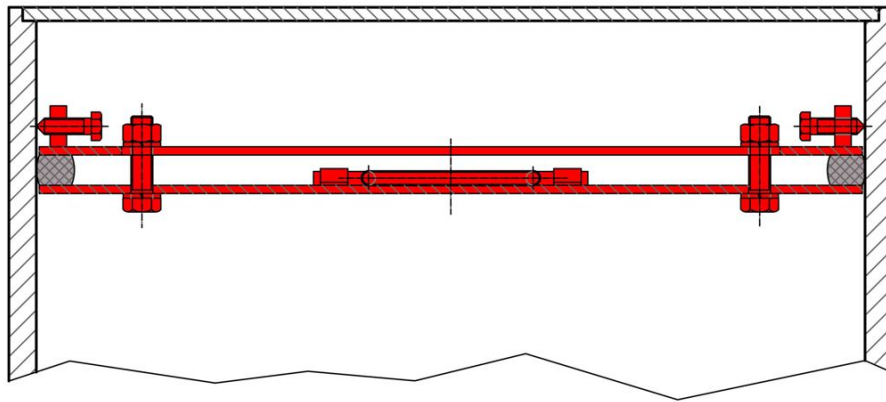

BL / SAP

Couvercle d'insertion pour utilisation en permanence.

Dimensions: env. \varnothing 480-630 mm

Poids: env. 15-25 kg

Systemes d'obturation pour puits et bouches d'égouts

Accessoires complémentaires

- BL/TKN** – Chariot pour transporter ou stocker une plaque d'obturation.
- BL/STD** – Support pour le stockage de deux plaques d'obturation.

Chariot de transport BL/TKN

n° de gamme: 180

Pour transporter une plaque lourde en accord avec les prescriptions de prévention d'accidents



- **Maniement aisé**
- **Equipement base pour des systèmes démontables**

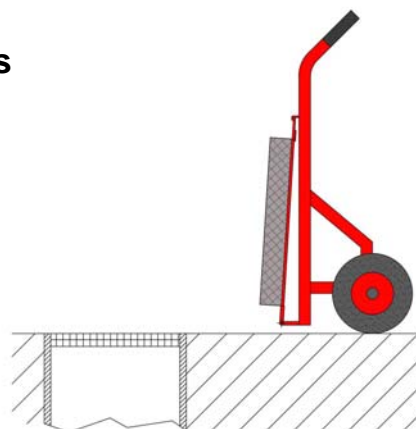

Dimensions:

Type standard

env. 550 x 400 x 1100 mm

Poids:

Type standard

env. 10,0 kg

Ce chariot peut être utilisé pour transporter les plaques pour bouches d'égouts équipées d'un système avec picots (systèmes démontables BL/KMS). Le poids de la plaque à transporter ne doit pas dépasser les 100 kg.

Avec le chariot il est beaucoup plus facile de transporter les plaques. Des récepteurs spéciaux garantissent le transport des plaques en

accord avec les prescriptions de prévention d'accidents. On peut aussi l'utiliser en tant que dispositif de stockage mobile. A l'arrière du chariot on peut stocker un extincteur.

Le chariot est fabriqué en acier normal et revêtu par poudre. Couleur standard : rouge trafic (RAL 3020).

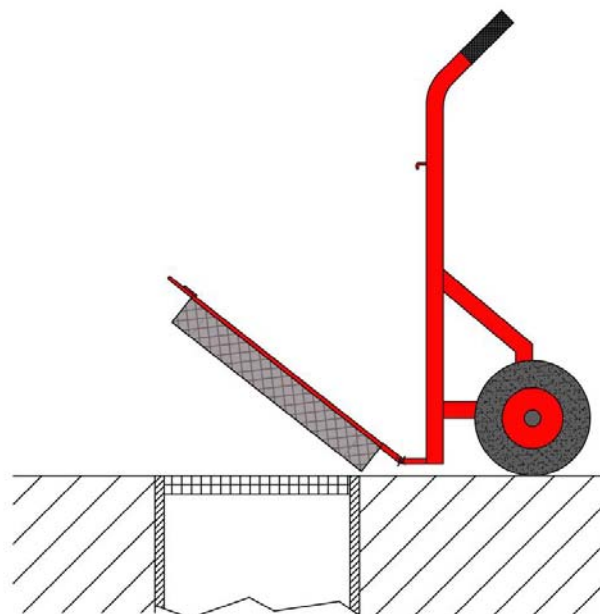
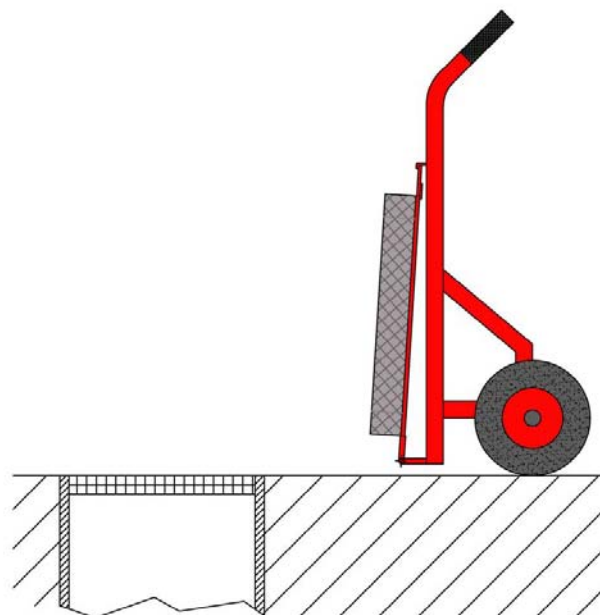

BL/TKN (Chariot de transport)

Diable en conception spéciale. Equipement base pour système démontable.

Dimensions: env. 550 x 400 x 1100 mm

Poids: env. 10,0 kg

Support BL/STD

n° de gamme:172

A usage universel

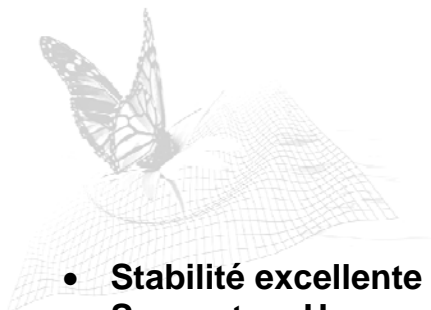

- **Stabilité excellente**
- **Support en U**
- **Stockage de deux plaques**



Dimensions:	
Type standard	env. 670 x 610 x 870 mm
Poids:	
Type standard	env. 5,0 kg

Systeme approprié au stockage de deux plaques pour bouches d'égouts des types BL/KMS ou BL/KSP. On peut stocker des plaques rectangulaires et circulaires comportant une distance de 480mm entre les œillets.

Avec le chariot de transport TKN vous pouvez aisément sortir chaque plaque des supports et la transporter tout de suite jusqu'au lieu de mise en service.

Le support double est fait d'un tube en acier en U. Son excellente stabilité est garantie par des traverses fixées par soudure.

Il est fabriqué en acier normal, revêtu d'une première couche, avec finition laquée ou revêtement par poudre. Couleur standard : rouge trafic (RAL 3020).

Livraison en acier galvanisé ou en inox, sur demande.

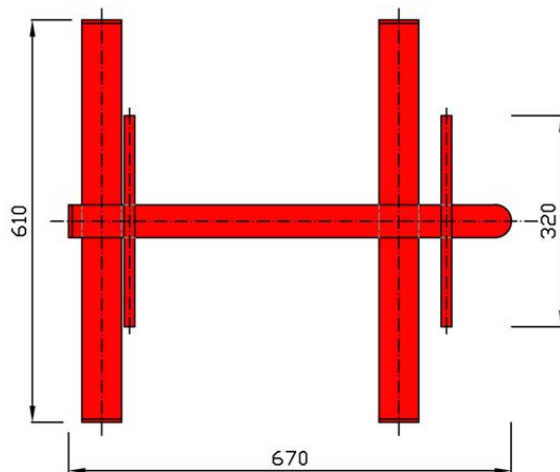
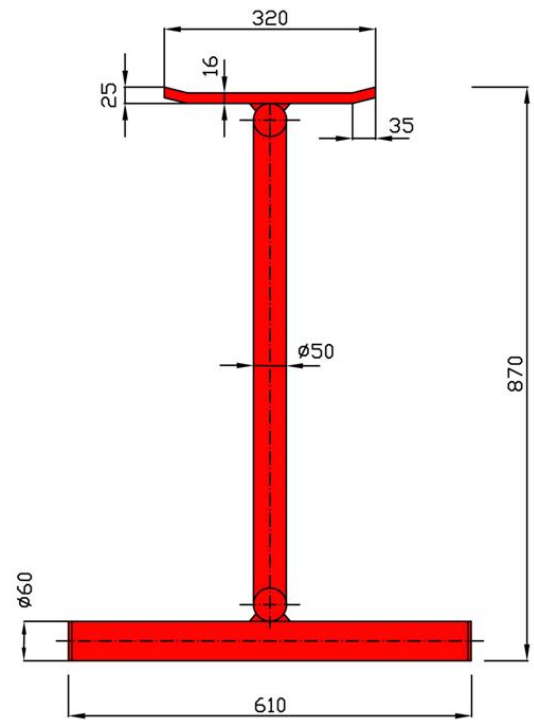
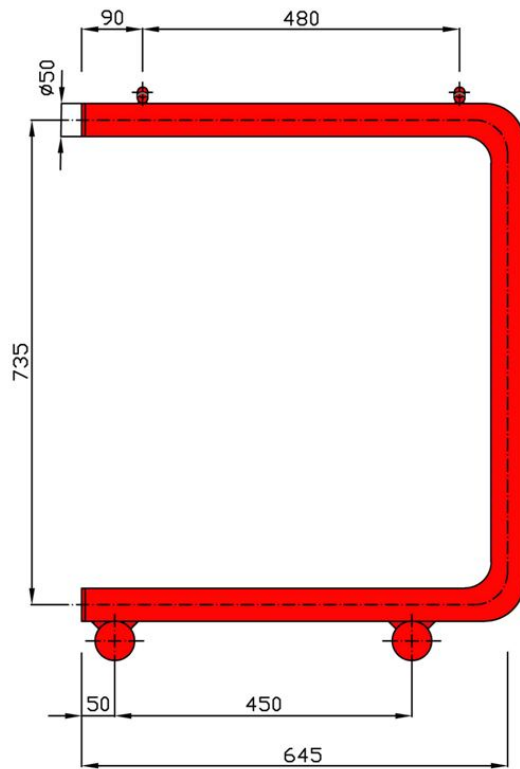

BL/STD (Support double; conception pour usage universel)

Approprié à toutes les plaques pour bouches d'égouts KEG, KMS, KSP.

Dimensions: env. 670 x 610 x 870 mm

Poids: env. 5,0 kg

JOINTS - Résistance aux substances chimiques

Substances chimiques	BL/DPU		Substances chimiques	BL/DPU	
	humides	sèches		humides	sèches
Acides organiques			Esters		
Acide formique cc.	(+)	+	Acétate butyle	(+)	(+)
Acide acétique 60 %	(+)	(+)	Acétate d'éthyle	+	+
Acides inorganiques			Cétones		
Acide phosphorique 20%	+	+	Acétone	(+)	(+)
Acide nitrique 2 %	(+)	(+)	Méthyle éthyle cétone	+	+
Acide nitrique 10 %	+	+	Aldéhydes		
Acide muriatique 2 %	+	+	Aldéhyde formique	+	(+)
Acide muriatique 10 %	+	+	Solutions salines		
Acide sulfurique 2 %	+	+	Chlorure d'aluminium 30 %	+	+
Acide sulfurique 10 %	+	+	Sulfate d'aluminium 50 %	+	+
Lessives alcalines			Déhydrogène-phosphate d'ammonium 40 %	+	+
Ammoniaque 25 %	+	+	Azotate d'ammon. 50%	+	+
Soude caustique 10%	(+)	(+)	Sulfate d'ammoniaque 50%	+	+
Soude caustique cc.	(-)	(+)*	Chlorure de baryum 40 %	+	+
Potasse caustique cc.	-	-*	Chlorure de calcium 40 %	+	+
Solvants et hydrocarbures			Nitrate de calcium 50 %	+	+
Naphta (Super)	+	+	Sulfate de fer 30 %	+	+
Chlorobenzène	(+)	+	Potasse 20 %	+	+
Cyclohexane	+	+	Bichromate de potassium 20 %	+	(+)
Carburant Diesel	+	+	Nitrate de potassium 50 %	+	+
1,4 Dioxane	+	+	Sulfate de cuivre 20 %	+	+
Heptane	+	+	Carbonate de sodium saturé	+	+
Nitrobenzène	(+)	(+)	Chlorure de sodium	+	+
Toluène	(+)	+	Hypochlorure de sod. 12 %	(+)	(+)
Xylène	(+)	(+)	Sulfate de sodium 25 %	+	+
Hydrocarbures chlorés			Thiosulfate de sodium 20%	+	+
Tétrachlorure de carbone	+	(+)	Huiles		
1,1,1 Trichloréthane	+	+	Huile à forer	+	+
Dichlorméthane	+	+	Liquide de frein	+	+
Alcools			Huile à moteurs	+	+
Ethylène glycol	+	+	Huile de paraffine	+	+
Alcool éthylique	(+)	+	Huile de silicone	(+)	+
Glycérine	+	+	D'autres substances		
Isopropanole	+	+	Solution de mat. tannante	+	+
Alcool méthylique	+	+	Permanganate de potass.	(-)	(+)
			Sol.d'agent de surface 10%	+	(+)
			Eau de mer	+	+
			Peroxyde d'hydrogène 3 %	+	+
			Peroxyde d'hydrogène 30%	+	+

Déroulement des tests

Les corps à tester furent plantés en état comprimé (env. 20-40%) dans des différentes substances chimiques durant une période de 14 jours.. Après ils furent d'abord vérifiés en état humide. La seconde vérification eu lieu après les avoir laissés sécher durant 3 jours à température ambiante.

Résultats de la vérification en état humide		Résultats de la vérification en état séché	
+	<i>résistant</i>	+	<i>aucun changement perceptible dans les matériaux</i>
(+)	<i>résistant, légère décomposition à la surface</i>	(+)	<i>fragilisation légère</i>
(-)	<i>résistant, forte décomposition à la surface</i>	(-)	<i>fragilisation forte</i>
-	<i>complètement décomposé</i>	-	<i>décomposition</i>
		*	<i>changement de couleur</i>

Précisions:

Les joints utilisés par BLOBEL Umwelttechnik assurent l'étanchéité selon le certificat de conformité de la LGA Bayern. Pour atteindre ce taux d'étanchéité en état de service de la barrière de rétention, il vous faut compresser le joint jusqu'à ce qu'il atteigne 20% de son volume originale. Vous pouvez aisément régler la force de pression à la barrière même.

BLOBEL Environmental Engineering LLC

270 Presidential Drive
Wilmington, Delaware 19807
USA

Tel: 001 302.353.1555
E-mail: info@blobel.us

Blobel Environmental Engineering

PO Box 61, Bondi Road
2026 Sydney NSW 2026 Bondi
Australien

Tel: 0061 (0) 2 9369 3504
E-mail: mail@blobel.com

Blobel Umwelttechnik GmbH

Ziegeleistraße 5
D 86368 Gersthofen

Tel: 0049 / 821 / 498190 0
Fax: 0049 / 821 / 498190 30

www.blobel.de
info@blobel.de